



L-2000 ATEX

Linterna de Seguridad Recargable

Rechargeable Safety Torch

Lampe-Torche de Sécurité Rechargeable

Wiederaufladbare Sicherheits-Handleuchte



Ex II 2 GD

EEX ib e IIC T4

IP67 T120°C

Instrucciones de uso
User instructions
Instructions d'utilisation
Bedienungsanleitung

1 - Instrucciones de uso

1.1 Marcado

Ⓢ II 2 GD

EEX ib e IIC T4

IP67 T120°C

- La carga de la batería solo podrá realizarse en zona segura
- Se prestará atención al riesgo electrostático de la envolvente.

1.2 Manipulación y mantenimiento

La linterna modelo Adalit no exige ningún tipo de mantenimiento sistemático, ya que su batería está concebida como de "MANTENIMIENTO NULO". Durante su vida útil, únicamente es preciso completar un ciclo de carga cada vez que se requieran sus servicios. No se debe añadir ningún tipo de líquido, ni mantener o verificar nivel de electrolito alguno. Tan solo las bombillas están sometidas a una relativa manipulación de sustitución, debido al desgaste por el uso. El resto de los componentes, con el mínimo cuidado que deben exigirse a equipos de estas características, deben ser duraderos y fiables.

1.3 Comprobaciones Iniciales

Las linternas se suministran descargadas, y han sido previamente revisadas y comprobado su perfecto funcionamiento. No obstante, y en previsión de posteriores anomalías que pudieran producirse por indebidas manipulaciones durante el almacenaje o el transporte, deberán efectuarse las siguientes comprobaciones.

1. Comprobar el estado de la linterna. No deberá observarse ningún desperfecto.
2. Someter la linterna a un ciclo de carga en el equipo de carga Adaro. Una vez finalizado, la linterna estará disponible para su uso.

1.4 Instrucciones de Uso General

Una vez verificado el perfecto estado de las linternas recibidas, y para conseguir el máximo rendimiento de las mismas, deberán tenerse en consideración las siguientes instrucciones.

1. Las linternas deberán mantenerse en perfecto estado de limpieza, especialmente el vidrio de protección. La suciedad que en él pueda acumularse, disminuye notable el rendimiento luminoso.

Para la limpieza de los diversos componentes deberán usarse los siguientes productos:

- a) Envolvente y pieza de cabeza:

Detergente doméstico diluido en agua templada, o agua jabonosa templada, aplicado con un paño suave. (No sumergida en el agua).

No utilizar aguarras, materiales de limpieza con base disolvente o líquidos desengrasantes clorados (por ejemplo: Tricloroetileno o disolventes con base orgánica).

- b) Disco de protección:

Detergente doméstico diluido en agua templada, o agua jabonosa templada, aplicado con un paño suave.

No utilizar ningún producto o paño que contengan abrasivo o algún componente capaz de arañar el vidrio de protección.

- c) Proyector: La manipulación de este componente deberá ser muy cuidadosa, ya que cualquier acción sobre su superficie puede afectar seriamente el rendimiento luminoso. Recomendamos no efectuar ningún tipo de limpieza y sustituir esta pieza si fuera necesario.

2. Si se observa deterioro mecánico en alguno de los componentes de la linterna: rotura, desgaste, etc... se procederá a su sustitución.

1.5. Montaje y desmontaje (ver páginas 14-15)

- a) Pieza de cabeza

Para acceder al interior de la pieza de cabeza, al objeto de sustituir o comprobar alguno de sus componentes, se realizarán las siguientes operaciones y en el orden que se indica:

1. Aflojar el tornillo cierre (LC.10), hasta que el extremo no roscado del mismo salga de la estría de aro de cierre donde se encontraba alojado.
2. Aflojar y retirar el aro de cierre (306).
3. Retirar el disco de protección (307) y la junta de goma (LB.61).
4. Retirar el conjunto de la óptica (24307.G, 329 (2), 359.E, 360.E).

- A partir de este punto, cualquier componente que se desee sustituir, se encuentra accesible.

- Se recomienda reemplazar el componente LB.61 cada vez que se abra la pieza de cabeza.

- Para proceder al montaje y cierre de la pieza de cabeza, se realizarán las operaciones contrarias a las antes indicadas y en orden inverso al descrito.

- b) Batería y tapa protectora.

Para acceder a la batería, se realizarán las siguientes operaciones:

- Aflojar y retirar los tornillos (209).

- Para el montaje se procederá de forma contraria y en orden inverso al descrito.

1.6 Puesta en carga

- 1) Conectar el equipo cargador

- Led verde encendido - Led rojo apagado.

- 2) Introducir el cuerpo de la linterna en el alojamiento previsto en el equipo cargador.

Cuatro encendidos secuenciales de los led, sirven como test del perfecto funcionamiento del conjunto.

Linterna cargando:

- Led rojo encendido - Led verde apagado - Display indicador encendido

Nota: La linterna se desconectará automáticamente de su fuente de carga una vez alcanzada su plena capacidad.

Linterna Cargada:

- Led verde encendido - Led rojo apagado - Display indicador encendido en el nº "8"

1.7 Interpretación de la indicación del display de carga disponible

- El Display Indicador en la posición "8" significa "Plena Carga". En estas condiciones, la linterna puede permanecer indefinidamente en su lugar de carga. Un escalón de carga de baja intensidad garantiza que el equipo esté disponible para su entrada en servicio cuando se le requiera.

- El Display Indicador en la posición "0" significa "Batería descargada". Sucesivos apagados de 0,5 s. de duración, y a intervalo de 15 s., anuncian la desconexión automática de la linterna por un periodo de tiempo inferior a 15 min.

- El Display Indicador en cualquier posición intermedia entre el "0" y el "8" se interpreta según la siguiente escala:

Display	Autonomía	Display	Autonomía
8/7	...3 1/2 a 4 h.	3	...1 1/2 a 2 h.
6	...3 a 3 1/2 h.	2	...1 a 1 1/2 h.
5	...2 1/2 a 3 h.	1	...1/2 a 1 h.
4	...2 a 2 1/2 h.	0	...hasta 1/2 h.

Nota: El número "8" solo permanece en el display durante un corto período de tiempo. El contador interno pasa rápidamente a la posición 7,9. El display sólo presenta la cifra más significativa, en este caso el 7.

1.8. Tabla de características

Linterna

FUNCIONALES	Autonomía	4 h
	Peso	800 gr
	Dimensiones	210 x 80 mm
	Color	Amarillo
LÁMPARA	Tipo	Halógena Cuarzo
	VN	6 V
	WN	4 W
	IMAX	0,66 A
	Flujo luminoso	50 Lm
	Vida media	300 h
ACUMULADOR	Base	P13-5S
	Tipo	Ni-Mh
	VN	6 V (DC)

Cargador

CARGADOR	Modo de carga	Intensidad constante
	Tensión de entrada	12/24 V (DC)
	Descon. a fin de carga	Automática
	Duración de la carga	12 h
ALIMENTADOR	Color	Negro
	Tensión de entrada	220/240 V (AC)
	Tensión de salida	12 V (DC)
	IMAX	0,8 A (DC)
	Peso	425 gr
	Color	Negro

2 - Lista de despiece

Linterna

CÓDIGO	DENOMINACIÓN
LB.2001.A	Cuerpo de la linterna.
LB.19	Arandela de retención.
LB.62	Junta de goma.
LB.63A	Junta de goma.
209	Tornillo de cierre.
LB.2002.A	Tapa montada.
LB.2.A	Tapa.
LB.7	Retén de bola.
LB.9	Gancho de sujeción.
LB.15	Eje de giro.
LB.16	Tuerca para eje.
206	Arandela de goma.
300	Caja de cabeza.
306	Aro de cierre.
307	Cristal de protección.
LB.61	Junta de goma para aro de cierre.
LC.10	Tornillo de cierre.
318	Tornillo de contacto.
3190	Interruptor.
3220	Contacto interruptor.
321	Contacto interruptor.
323	Tornillo Allen.
324	Posicionador interruptor.
325	Arandela interruptor.
333	Pieza distanciadora.
339	Manguito entrada cable.
LA.037	Tornillo de métrica 3 x 8 Allen.
CLC.15	Tornillo de métrica 3 x 12 Allen.
329	Bombilla halógena 6V 4W.
24307.G	Reflector.
3490.L2	Cable de unión.
3260.L	Portalámparas.
359.E	Tuerca fijación bombilla principal.
355.E	Junta de goma.
360.E	Pieza de sujeción bombilla auxiliar.
114	Junta tórica para cierre eje interruptor.

Aparatos Cargadores

MC.02	Tarjeta circuito para cargador.
LB.3.V	Caja para cargador.
LB.75.C	Portafusible aéreos con jack cargador individual vehículo.
LB.76.V	Fusible 1Apara cargador vehículo individual.
LB.11	Pie de cargador.
LB.92	Pieza de amarre cargador vehículo individual.
LB.92.C	Portafusible aéreo con jack cargador múltiple vehículo.
LB.76	Fusible 2Apara cargador vehículo múltiple.
LB.84	Adaptador para cargador individual de sobremesa.
LB.89	Adaptador para cargador 3 und. de sobremesa.
LB.98	Adaptador para cargador 6 und. de sobremesa.

Fuentes de alimentación conmutadas

LB.84C	Fuente 100/240V, salida 12V DC, para aparato cargador individual de sobremesa.
LB.89C	Fuente 100/240V, salida 12V DC, para aparato cargador de tres unidades de sobremesa.
LB.98C	Fuente 100/240V, salida 12V DC, para aparato cargador de seis unidades de sobremesa

1 - Users instructions

1.1 Marking

Ⓢ II 2 GD
EEX ib e IIC T4
IP67 T120°C

- The charge of the battery only should be done in a safe area
- Warning to the electrostatic risk of the housing

1.2 Handling and maintenance

The torch Adalit does not need any sort of systematic maintenance given that its battery is conceived as being of "ZERO MAINTENANCE" type. During its useful life, it is only necessary to complete one charging cycle whenever its services are required. No type of liquid must be added, nor is it necessary to maintain or verify any electrolyte level. Only the bulbs are subject to being handled for their replacement, given that they run down with use. With the minimum of care that should be shown equipment of these characteristics, the remainder of the components should be long lasting and reliable.

1.3 Initial checking

The torch is supplied without being charged, and its proper functioning has been previously both revised and checked. Nevertheless, and in the event of later faults that may occur due to mishandling during storage or transport, the following checks should be carried out:

1. Check the state of the torch. No flaw should be observed.
2. Subject the torch to a charging cycle with the charge equipment. Having done this the torch will be ready for use.

1.4 Instructions for general use

Once the proper functioning of the torch received has been verified, and to get the greatest return out of the same, the following instructions should be taken into consideration:

1. The torch must be kept perfectly clean, special attention being paid, in this sense, to the lens. The dirt, which may accumulate in the latter, can seriously impair lighting performance.

To clean the various components the following products should be used:

- a) Torch body and head piece:

Household detergent diluted in lukewarm water, or lukewarm soap water, to be applied with a soft cloth. (Do not submerge the lamp in water.)

Do not use turpentine, cleaning materials with a dissolvent base or chlorised liquid cleaners (for example, trichlorethylene or solvents with an organic base).

- b) Protection lens:

Household detergent diluted in lukewarm water, or lukewarm soap water, to be applied with a soft cloth.

Do not use any abraseive product or cloth or any component that might scratch the protection lens.

3. Reflector

This component must be handled with the utmost care, given that any action on its surface could seriously affect the lamps lighting capacity. We do not recommend that this piece be cleaned in any way, it being much more advisable to replace the piece if necessary.

2. Mechanical deterioration of any torch component: breakage, wear, etc, requires the replacement of the component mentioned.

1.5. Assembly and disassembly (see pages 14-15)

- a) Headpiece

To reach inside the headpiece in order to check or change some of its contents follow the instructions below:

1. Loosen the closing screw (LC.10) till the non-threaded tip of the screw comes out from the groove where it was placed.
2. Loosen and remove the bezel (306).
3. Remove the protecting glass (307) and the rubber washer (LB.61).
4. Remove the optical assembly (24307.G, 329 (2), 359.E, 360.E).

- Now any component which might need to be changed is accessible.

- It is recommended to replace component LB.61 each time the head piece is opened.

- To assemble and to close headpiece carry out the operations in reverse.

c) Battery pack and cover

To reach the battery do as follows:

- Loosen and remove the closing screws (209).

- To assemble carry out the operations in reserve.

1.6 Charging instructions

1. Connect the charger to the mains

- Green Led Light On - Red Led Light Off

2. Place the torch body into the charger setting.

Four alternate flickers of the red and green led of the charger indicate the perfect working condition of the whole set.

Torch in charge:

- Red Led Light On - Green Led Light Off - Torch Indicating Number On

Note: The torch will automatically disconnect from the charging source when the total capacity is reached and it is fully charged.

Torch Fully Charged:

- Green Led Light On - Red Led Light Off - Torch Indicator on with the number 8

1.7 Indication of the battery level

The torch indicator showing the number "8" means "Fully Charged". In these conditions, the torch can remain permanently in its charger. A low intensity maintenance level assures that the equipment is ready to be used whenever is needed.

The torch indicator showing the number "0" means "Battery Discharged". Shutdowns for 0.5 seconds and every 15 seconds indicate that the torch will automatically disconnect within a period shorter than 15 minutes.

The numbers of the torch indicator in any intermediate position between "0" and "8" corresponds to the following scale:

Display	Autonomy	Display	Autonomy
8/7	3 1/2 to 4 h	3	1 1/2 to 2 h
6	3 to 3 1/2 h	2	1 to 1 1/2 h
5	2 1/2 to 3 h	1	1/2 to 1 h
4	2 to 2 1/2 h	0	less than 1 h

Note: Number "8" only remains being displayed during a short period. The internal counter moves quickly to position 7.9. The indicator only displays the most relevant digit, in this case number "7".

1.8. Features

Torch

FUNCTIONAL	Autonomy Weight Dimensions Colour	4 h 800 gr 210 x 80 mm Yellow
LAMP	Type VN WN IMAX Luminous flux Average Base	Quartz halogen 6 V 4 W 0,66 A 50 Lm 300 h P13-5S
BATTERY	Type VN	Ni-Mh 6 V (DC)

Charger

CHARGER	Charging mode Input voltage Discon. after charge Charging duration Colour	Constant current 12/24 V (DC) Automatic 12 h Black
FEEDER	Input voltage Output voltage IMAX Weight Color	220/240 V (AC) 12 V (DC) 0,8 A (DC) 425 gr Black

2 - Spare parts list

CODE DESCRIPTION

Torch

LB.2001.A	Torch body.
LB.19	Retention washer.
LB.62	Tightening ring.
LB.63A	Tightening ring.
209	Closing screw.
LB.2002.A	Complete lid.
LB.2.A	Lid.
LB.7	Turning devise.
LB.9	Fastening hook.
LB.15	Turning axle.
LB.16	Screw for axle.
206	Rubber piece.
300	Focus shell.
306	Closing ring.
307	Protection glass.
LB.61	Tightening ring for closing ring.
LC.10	Closing screw.
318	Contact screw.
3190	Switch.
3220	Switch contact.
321	Switch contact.
323	Allen screw.
324	Switch positioner.
325	Switch washer.
333	Distance piece.
339	Sleeve.
LA.037	3 x 8 Allen screw.
CLC.15	3 x 12 Allen screw.
329	6V 4W halogen bulb.
24307.G	Projector.
3490.L2	Cable.
3260.L	Bulbs socket.
359.E	Central bulb fixing nut
355.E	Rubber piece.
360.E	Auxiliary bulb tightening piece.
114	"O" ring for closing switch axle.

Spare parts

MC.02	Charger circuit card.
LB.3.V	Charger shell.
LB.75.C	Fuse cable with jack for single vehicle charger.
LB.76.V	1Afuse for single vehicle charger.
LB.11	Charger base.
LB.92	Fixing piece for single vehicle charger.
LB.92.C	Fuse cable with jack for multiple vehicle charger.
LB.76	2Afuse for multiple vehicle charger.
LB.84	Feeder for single charger.
LB.89	Feeder for three places charger.
LB.98	Feeder for six places charger.

Switching power supply

LB.84C	100/240V power supply 12V DC output for single desk charger.
LB.89C	100/240V power supply 12V DC output for three places desk charger.
LB.98C	100/240V power supply 12V DC output for six places desk charger.

1 - Instructions d'utilisation

1.1 Marquage

CE II 2 GD

EEx ib e IIC T4

IP67 T120°C

- La charge de la batterie ne pourra se réaliser que dans une zone sûre.
- Il faut faire attention au risque électrostatique de l'enveloppe.

1.2 Manipulation et entretien

La lampe-torche modèle ADALIT n'exige aucun type d'entretien systématique, puisque sa batterie a été conçue comme de « ENTRETIEN NULLE ». Pendant sa durée de service, il faut uniquement compléter un cycle de charge chaque fois que l'on a besoin de l'utiliser. Il ne faut pas ajouter de liquide, ni ne vérifier aucun niveau d'électrolyte. Les ampoules de la lampe-torche sont soumises à une manipulation relative pendant leur substitution, à cause de l'usure. Le reste des composants doivent être durables et fiables, pour peu que l'on leur accorde les soins de base requis par ce type d'appareils.

1.3 Vérifications initiales

Les lampes-torches sont fournies déchargées et révisées pour s'assurer de son parfait fonctionnement. Cependant, et pour s'assurer contre des anomalies postérieures, dues à des manipulations inadéquates pendant le stockage ou le transport, il faut réaliser les vérifications suivantes:

1. Vérifier l'état de la lampe-torche. Il ne doit y avoir aucun défaut.
2. Soumettre la lampe-torche à un cycle de charge dans le chargeur Adaro. Une fois fini, la lampe-torche est prête pour son usage.

1.4 Instructions d'Usage Général

Une fois vérifié le parfait fonctionnement de la lampe-torche reçue, et pour obtenir un résultat optimal, il faut tenir compte des instructions suivantes:

1. Les lampes-torches doivent toujours être parfaitement propres, en particulier la lentille de protection. L'accumulation de saleté sur celle-ci diminue notablement le rendement lumineux.

Pour le nettoyage des différents composants, il faut utiliser les produits ci-dessous:

- a) Enveloppe et pièce de tête:

Détergent domestique dilué dans de l'eau tiède, ou de l'eau savonneuse tiède, appliqué avec un chiffon doux. (Ne pas la plonger dans l'eau).

Ne pas utiliser de l'essence de terebenthine, des produits de nettoyage à base solvants ou des liquides dégraissants chlorés (p.ex. trichloréthylène ou solvants à base organique).

- b) Lentille de protection:

Détergent domestique dilué dans de l'eau tiède, ou de l'eau savonneuse tiède, appliqué avec un chiffon doux.

Ne pas utiliser des produits ou des chiffons qui contiennent un abrasif ou des composants qui puissent rayer la lentille de protection.

- c) Réflecteur: La manipulation de ce composant devra être très attentive, puisque toute action sur sa surface peut nuire sérieusement le rendement lumineux. Nous recommandons de ne réaliser aucun nettoyage, et de substituer la pièce s'il est nécessaire.

2. S'il se produit un dommage mécanique dans un composant de la lampe-torche: brisure, usure, etc., celle-ci doit être remplacée.

1.5 Montage et démontage (voir les pages 14-15)

- a) Pièce de tête

Pour accéder à l'intérieur de la pièce de tête afin de remplacer ou de vérifier certains de ces composants, on réalisera les opérations suivantes dans l'ordre indiqué:

1. Dévisser la vis de fermeture (LC.10) jusqu'à ce que l'extrémité non visée de celle-ci sorte de la strie de l'anneau de serrage où elle se trouve logée.
2. Dévisser et retirer l'anneau de serrage (306).
3. Retirer le disque de protection (307) et la rondelle en caoutchouc (LB.61).
4. Retirer l'ensemble de l'optique (24307.G, 329 (2), 359.E, 360.E).

- A partir de ce point-là, n'importe quel composant que l'on voudrait remplacer est accessible.

- Il est recommandé de remplacer le composant LB.61 chaque fois que la pièce de tête soit ouverte.

- Pour procéder au montage et à la fermeture de la pièce de tête, on réalisera les opérations contraires à celles indiquées antérieurement et dans l'ordre

inverse à celui qui a été décrit.

- b) Batterie et couvercle de protection

Pour accéder à la batterie, on réalisera les opérations suivantes:

- Dévisser et retirer les vis (209).
- Pour le montage, on procédera à l'envers et en ordre inverse à celui qui a été décrit.

1.6 Mise en charge

- 1) Brancher le chargeur

- Led vert allumé - Led rouge éteint

- 2) Introduire le corps de la lampe-torche dans l'emplacement prévu dans le chargeur.

Quatre allumages séquentiels des led vérifient le fonctionnement parfait de l'ensemble.

Lampe-torche en charge:

- Led rouge allumé - Led vert éteint - Display indicateur allumé

Note : La lampe-torche se débranche automatiquement de sa source de charge une fois sa capacité pleine atteinte.

Lampe-torche chargée:

- Led vert allumé - Led rouge éteint - Display indicateur allumé sur le n° "8".

1.7 Interprétation de l'indication du display de charge disponible

- Le Display Indicateur sur la position "8" signifie "Pleine Charge". Dans ces conditions-là, la lampe-torche peut rester indéfiniment dans son emplacement de charge. Un échelon de charge de basse intensité assure que l'équipement est disponible pour sa mise en service lorsqu'il soit nécessaire.

- Le Display Indicateur sur la position "0" signifie "Batterie déchargée". Des éteints successives d'une durée de 0.5 s. tous les 15 s. annoncent le débranchement automatique de la lampe-torche pendant une période de temps inférieur à 15 min.

- Le Display Indicateur sur n'importe quelle position entre "0" et "8" est conçu selon l'échelle suivante:

Display	Autonomie	Display	Autonomie
8/7	... 3 1/2 à 4 h.	3	... 1 1/2 à 2 h.
6	... 3 à 3 1/2 h.	2	... 1 à 1 1/2 h.
5	... 2 1/2 à 3 h.	1	... 1/2 à 1 h.
4	... 2 à 2 1/2 h.	0	... à 1/2 h.

Note : Le numéro "8" n'apparaît sur le display que pendant une période courte de temps. Le compteur interne change rapidement à la position "7,9". Le display ne présente que le chiffre le plus significatif, le 7 dans ce cas-là.

1.8 Cadre des caractéristiques

Lampe-torche

FONCTIONELLES	Autonomie	4 h
	Poids	800 gr
	Dimensions	210 x 80 mm
	Couleur	Jaune
AMPOULE	Type	Halogène quartz
	VN	6 V
	WN	4 W
	IMAX	0,66 A
	Flux lumineuse	50 Lm
	Vie moyenne	300 h
ACCUMULATEUR	Base	P13-5S
	Type	Ni-Mh
	VN	6 V (DC)

Chargeur

CHARGEUR	Mode de charge	Intensité constante
	Tension d'entrée	12/24 V (DC)
	Disconn. fin de charge	Automatique
	Durée de la charge	12 h
ALIMENTATEUR	Couleur	Noir
	Tension d'entrée	220/240 V (AC)
	Tension de sortie	12 V (DC)
	IMAX	0,8 A (DC)
	Poids	425 gr
Couleur	Noir	

2 - Liste de pièces de rechange

CODE	DESCRIPTION
Lampe-torche	
LB.2001.A	Corps de la torche.
LB.19	Rondelle de rétion.
LB.62	Joint en caoutchouc.
LB.63A	Joint en caoutchouc.
209	Vis de fermeture.
LB.2002.A	Couvercle monté.
LB.2.A	Couvercle.
LB.7	Renfort à boue.
LB.9	Crochet de fixation.
LB.15	Axe d'orientation.
LB.16	Ecrou de l'axe.
206	Rondelle en caoutchouc.
300	Boîte pour le projecteur.
306	Cercle de fermeture.
307	Verre de protection.
LB.61	Joint en caoutchouc pour le cercle.
LC.10	Vis de fermeture.
318	Vis de contact.
3190	Interrupteur.
3220	Contact interrupteur.
321	Contact interrupteur.
323	Vis allen.
324	Pièce positionnement interrupteur.
325	Rondelle interrupteur.
333	Pièce de séparation.
339	Douille.
LA.037	Vis 3 x 8 allen.
CLC.15	Vis 3 x 12 allen.
329	Ampoule halogène 6V 4W.
24307.G	Projecteur.
3490.L2	Câble d'union.
3260.L	Porte ampoules.
359.E	Ecrou fixation ampoule principale.
355.E	Joint en caoutchouc.
360.E	Pièce fixation ampoule auxiliaire.
114	Joint "O" pour fermeture axe interrupteur.

Chargeurs

MC.02	Carte de circuit de chargeur.
LB.3.V	Boîte pour le chargeur.
LB.75.C	Porte-fusibles avec jack chargeur individuel véhicule.
LB.76.V	Fusible 1Apour chargeur individuel véhicule.
LB.11	Pied du chargeur.
LB.92	Pièce fixation chargeur individuel véhicule.
LB.92.C	Porte-fusibles avec jack pour chargeur multiple véhicule.
LB.76	Fusible 2Apour chargeur véhicule multiple.
LB.84	Transformateur pour chargeur individuel.
LB.89	Transformateur pour chargeur trois positions.
LB.98	Transformateur pour chargeur six positions.

Sources d'alimentation commutées

LB.84C	Source à 100/240V, sortie 12V DC pour chargeur individuel secteur.
LB.89C	Source à 100/240V, sortie 12V DC pour chargeur trois positions secteur.
LB.98C	Source à 100/240V, sortie 12V DC pour chargeur six positions secteur.

1 – Bedienungsanleitung

1.1 Kennzeichnung

⊗ II 2 GD

EEx ib e IIC T4

IP67 T120°C

- Das Aufladen der Batterie darf nur in einem sicheren Bereich erfolgen.
- Beachten Sie das Risiko der elektrostatischen Aufladung des Lampengehäuses.

1.2 Handhabung und Wartung

Die Handleuchte Adalit erfordert keine regelmäßige Wartung, da sie mit einem wartungsfreiem Akkumulator ausgestattet ist. Die Handleuchte muss vor dem Einsatz lediglich nachgeladen werden.

Weder ein Flüssigkeits- oder Elektrolytstand muss eingehalten oder geprüft werden. Lediglich die Glühlampen müssen wegen des üblichen Verschleisses hin und wieder ausgetauscht werden. Alle sonstige Bauteile funktionieren, bei Einhaltung der für explosionsgeschützten Geräte üblichen Pflege, dauerhaft zuverlässig.

1.3 Initialprüfung

Die Handleuchten werden in entladem Zustand geliefert; sie wurden zuvor auf einwandfreien Betrieb geprüft. Um spätere, durch unsachgemäßen Umgang während der Lagerung oder des Transportes verursachte, Störungen zu vermeiden, sollten Sie jedoch folgende Prüfungen durchführen:

1. Allgemeinen Zustand der Handleuchte überprüfen. Die Handleuchte sollte keine äusserlichen Schäden aufweisen.
2. Die Handleuchte einem Aufladezyklus im Adaro-Ladegerät unterziehen. Die Handleuchte ist danach betriebsbereit.

1.4 Allgemeines

Nachdem die gelieferten Handleuchten auf ihren einwandfreien Zustand geprüft wurden, sollten folgendes beachtet werden, um möglichst lange die maximale Leistungsfähigkeit nutzen zu können:

1. Halten Sie die Handleuchten stets sauber, insbesondere das Schutzglas des Reflektors! Der Schmutz, der sich daran ansammeln kann, vermindert die Leuchtleistung beträchtlich.

Zum Reinigen der verschiedenen Bauteile empfehlen wir folgende Vorgehensweise:

- a) Gehäuse und Lampenkopf:

Ein weiches Tuch mit warmen Wasser, dem ein Haushaltreinigungsmittel (z.B. Spüli) oder Seife zugegeben wurde, befeuchten und die Handleuchte vorsichtig abreiben. (Handleuchte nicht ins Wasser eintauchen!)

Kein Terpentin, keine Reiniger auf Lösungsmittelbasis oder chlorhaltige Entfettungsflüssigkeiten (Nitroverdünnung oder ähnlich) verwenden!

- b) Schutzscheibe:

Ein weiches Tuch mit warmen Wasser, dem ein Haushaltreinigungsmittel (z.B. Spüli) oder Seife zugegeben wurde, befeuchten und die Handleuchte vorsichtig abreiben.

Weder das benutzte Reinigungsmittel noch das Tuch darf Schleifmittel oder andere Bestandteile, die das Schutzglas zerkratzen könnten, enthalten!

c) Reflektor: Beim Umgang mit diesem Bauteil muss sehr vorsichtig vorgegangen werden, da jeder Kontakt mit dessen Oberfläche die Leuchtleistung erheblich beeinträchtigen kann. Unsere Empfehlung: keine Reinigung vornehmen und das Bauteil (den eigentlichen Spiegel) bei Bedarf ersetzen.

2. Sollte an einem der Lampenbauteile ein mechanischer Schaden wie z. B. Bruch, Abnutzung o.ä. festgestellt werden, tauschen Sie dieses Bauteil aus!

1.5 Montage und Demontage (siehe Seite 14-15)

- a) Lampenkopf

Um das Innere des Lampenkopfes zum Ersetzen oder Prüfen eines der Bauteile (z.B. Leuchtmittel) zugänglich machen zu können, sind folgende Arbeitsschritte in der unten angegebenen Reihenfolge auszuführen:

1. Die Sicherungsschraube so weit lösen (LC.10), dass der Schraubenkopf aus der Rille des Verschlussringes herausragt.

2. Den Verschlussring (306) lösen und entfernen.

3. Die Schutzscheibe (307) und den Gummiring (LB.61) entfernen.

4. Die gesamte Optik (24307.G, 329 (2), 359.E, 360.E) ausbauen.

- Jetzt ist jedes zu ersetzende Bauteil zugänglich. – Zum Zusammenbauen und Verschließen des Lampenkopfes führen Sie die oben beschriebenen Arbeitsschritte in umgekehrter Reihenfolge aus.

b) Akkumulator und Schutzkappe

Um den Akkumulator zugänglich machen zu können, sind folgende Arbeitsschritte auszuführen:

- Die Schrauben (209) lösen und entfernen.

1.6 Laden

1) Das Ladegerät einschalten

- grüne LED leuchtet
- rote LED leuchtet nicht

2) Den Lampenkörper in den Ladesessel einstecken

Durch vier wechselnd aufleuchtende LED-Signale wird die einwandfreie Funktion der Handleuchte angezeigt.

Handleuchte während des Ladevorgangs:

- rote LED leuchtet - grüne LED leuchtet nicht - Anzeige leuchtet

Anmerkung: Nach Erreichen voller Akku-Kapazität wird die Handleuchte automatisch von der Ladespannung getrennt.

Geladene Handleuchte:

- grüne LED leuchtet- rote LED leuchtet nicht - Auf der Anzeige leuchtet die Zahl „8“.

1.7 Ablesen der Einsatzzeit von der digitalen Anzeige

- Die Anzeige auf "8" bedeutet "vollgeladen". Die Handleuchte kann in diesem Zustand unbeschränkt lange im Ladegerät bleiben. Eine Erhaltungsspannung von niedriger Intensität gewährleistet, dass die Handleuchte jederzeit einsetzbar ist.

- Die Anzeige auf "0" bedeutet "entladen". Alle 15 s wiederholte 0,5 s lange Lichtabschaltungen weisen auf automatische, komplette Abschaltung der Handleuchte in weniger als 15 Minuten hin.

- Die Stellungen zwischen "0" und "8" auf der Anzeige werden hinsichtlich der Einsatzzeit folgendermaßen ausgelegt:

Anzeige	Einsatzzeit	Anzeige	Einsatzzeit
8/7	4 bis 3 1/2 Std.	3	2 bis 1 1/2 Std.
6	3 1/2 bis 3 Std.	2	1 1/2 bis 1 Std.
5	3 bis 2 1/2 Std.	1	1 bis 1/2 Std.
4	2 1/2 bis 2 Std.	0	max. 1/2 Std.

Anmerkung: Die Zahl "8" ist auf der Anzeige nur kurzzeitig zu sehen, Der interne Zähler wechselt schnell zu der Stellung "7,9". Die Anzeige gibt nur die wichtigste Zahl, in diesem Fall die 7, an.

1.8 Technische Angaben in Übersicht

Leuchtmittel

FUNKTION	Einsatzzeit	4 Std
	Gewicht	800 g
	Masse	210 x 80 mm
	Farbe	Gelb
HANDLEUCHTE	Type	Quartz / Halogen
	VN	6 V
	WN	4 W
	IMAX	0,66 A
	Lichtstrom	50 Lm
	Lebensdauer	300 Std
	Basis	P13-5S
AKKUMULATOR	Type	Ni-Mh
	VN	6 V (Gleichstrom)

Ladegerät

LADEGERÄT	Ladeart	Konstante Intensität
	Eingangsspannung	12/24 V Gleichstrom
	Ladezeit	12 Std
	Farbe	Schwarz
	Abschaltung bei Ende des Ladevorgangs	Automatisch
NETZGERÄT	Eingangsspannung	220/240 V
	Ausgangsspannung	12 V (Gleichstrom)
	IMAX	0,8 A (Gleichstrom)
	Gewicht	425 g
	Farbe	Schwarz

2 - Ersatzteile

TEIL-Nr. BENENNUNG

Leuchtmittel

LB.2001.A	Lampen-Körper
LB.19	Passring
LB.62	Gummidichtung
LB.63A	Gummidichtung
209	Verschlussschraube
LB.2002.A	Abdeckung, komplett
LB.2.A	Abdeckung
LB.7	Drehstück mit Kugel, komplett
LB.9	Halteclip
LB.15	Drehachse
LB.16	Achsmutter
206	Gummidichtung für Stopfbuchse
300	Gehäuse Lampenkopf
306	Verschlussring Lampenkopf
307	Schutzglas
LB.61	Flachdichtungsring, Gummi, für Schutzglas
LC.10	Sicherungsschraube Lampenkopf
318	Kontaktschraube
3190	Schalter
3220	Schalterkontakt
321	Schalterkontakt
323	Innensechskantschraube
324	Stellelement für Schalter
325	Dichtungsring für Schalter
333	Abstandsstück
339	Stopfbuchse
LA.037	Innensechskantschraube M 3 x 8
CLC.15	Innensechskantschraube M 3 x 12
329	Glühlampe Halogen 6V 4W.
24307.G	Reflektor
3490.L2	Doppelkabel, isoliert
3260.L	Glühlampenfassung
359.E	Befestigungsmutter Glühlampe (Hauptlicht)
355.E	Gummidichtung
360.E	Befestigungsmutter Glühlampe (Streulich)
114	O-Ring-Dichtung für Schalterachse

Ladegeräte

MC.02	Schaltkarte für Ladegerät (komplett)
LB.3.V	Ladegerät-Gehäuse
LB.75.C	Kabel inkl. Feinsicherung und Stecker für Einzelladegerät, Fahrzeug 12/24 V
LB.76.V	Feinsicherung 1A für Einzelladegerät, Fahrzeug
LB.11	Ladegerät-Fuß
LB.92	Befestigungsstück für Einzelladegerät, Fahrzeug
LB.92.C	Kabel inkl. Feinsicherung und Stecker für Mehrfachladegerät, Fahrzeug 12/24 V
LB.76	Feinsicherung 2A für Mehrfachladegerät, Fahrzeug
LB.84	Netzteil für Einzelladegerät, Tischaufbau
LB.89	Netzteil für Dreifachladegerät, Tischaufbau
LB.98	Netzteil für Sechsfachladegerät, Tischaufbau

Geschaltete Netzteile

LB.84C	Schaltnetzteil 100/240V, Ausgang 12V Gleichstrom, für Einzelladegerät, Tischaufbau
LB.89C	Schaltnetzteil 100/240V, Ausgang 12V Gleichstrom, für Dreifachladegerät, Tischaufbau
LB.98C	Schaltnetzteil 100/240V, Ausgang 12V Gleichstrom, für Sechsfachladegerät, Tischaufbau

L-2000 ATEX

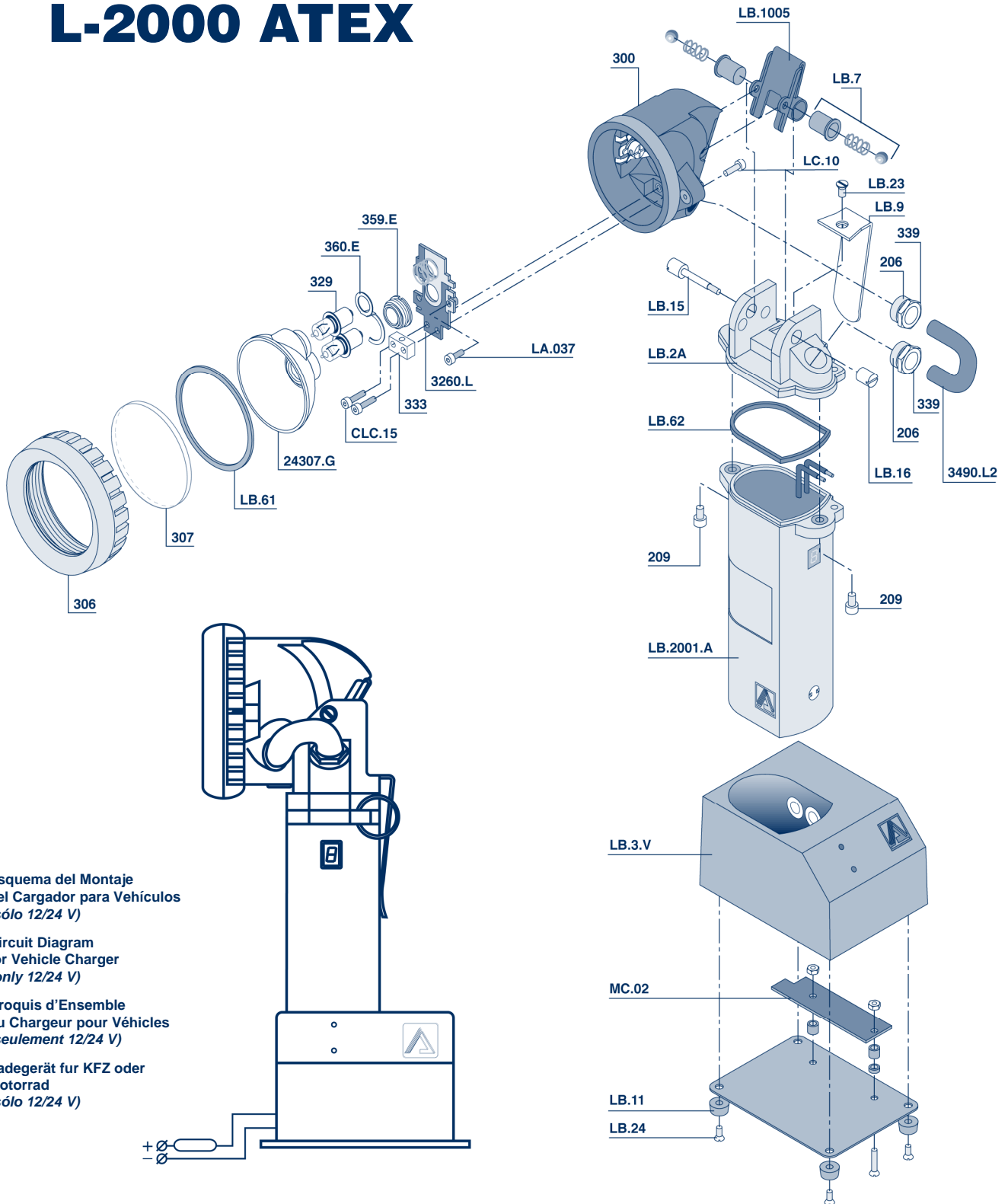

Esquema del Montaje
del Cargador para Vehículos
(sólo 12/24 V)

Circuit Diagram
for Vehicle Charger
(only 12/24 V)

Croquis d'Ensemble
du Chargeur pour Véhicules
(seulement 12/24 V)

Ladegerät für KFZ oder
Motorrad
(sólo 12/24 V)

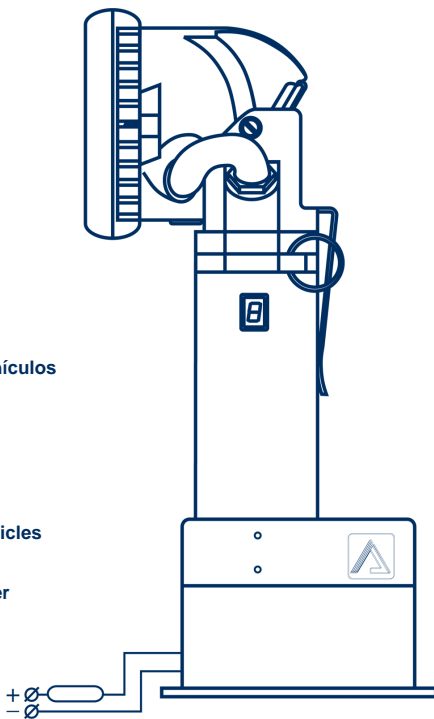



ADARO TECNOLOGÍA, S.A.
Marqués de San Esteban, 15
33206 GIJON - Asturias - ESPAÑA
Telefono +34 985 34 78 06
Fax +34 985 35 83 78



<http://www.adaro-tecnologia.com>
e-mail: comercial@adaro-tecnologia.com